

## กิจกรรม ประชันแต่งโคลงสี่สุภาพ หัวข้อ “ไม่กลั่นแกล้งกัน”

### จุดประสงค์

1. นักเรียนได้ฝึกแต่งโคลงสี่สุภาพอย่างถูกต้องตามฉันทลักษณ์ ในวิชาภาษาไทย
2. นักเรียนได้สะท้อนปัญหาและแนวทางการแก้ไขเรื่องการกลั่นแกล้งรังแกกันในโรงเรียน ในขอบเขตเนื้อหา 4 ด้าน ดังนี้ การกลั่นแกล้งทางกาย การกลั่นแกล้งทางวาจา การกลั่นแกล้งทางสังคม การกลั่นแกล้งทางออนไลน์

### ใบงาน

1. ให้นักเรียนแต่งโคลงสี่สุภาพคนเดียว/นักเรียนช่วยทำงานเป็นกลุ่ม
2. เมื่อผลงานเสร็จเรียบร้อย ให้นักเรียนมานำเสนอหน้าชั้นเรียนปกติ หรือชั้นเรียนออนไลน์
3. นักเรียนสามารถร่วมโหวตลงคะแนนให้เพื่อนเลือกโคลงที่ตนเองชื่นชอบ พร้อมให้เหตุผลประกอบ
4. นำแสดงผลงานโดยจัดนิทรรศการ หรือเผยแพร่ให้ผู้อื่นได้ชื่นชมผลงานบนโลกออนไลน์ เช่น บน เฟสบุ๊ค เป็นต้น

### ตัวอย่าง แผนผังโคลงสี่สุภาพ

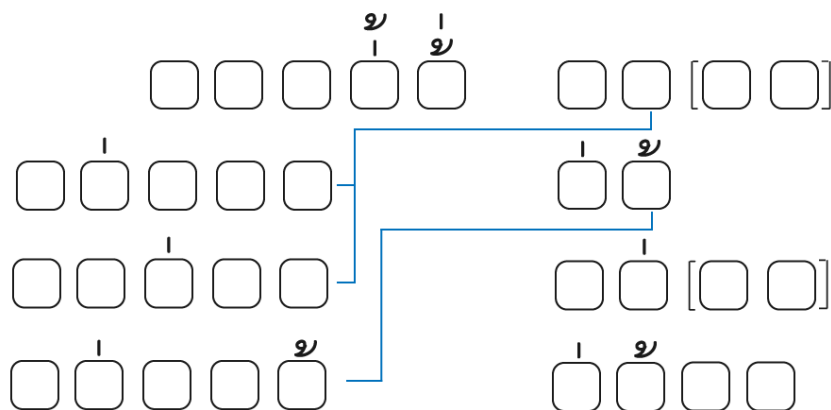

### ตัวอย่าง คำประพันธ์โคลงสี่สุภาพ

- เสียงลือเสียงเล่าอ้าง อันใด พี่เอย
- เสียงย่อมยอศไคร ท้าวหล้า
- สองเขือพี่หลับไหล ลืมตื่น ฤาพี่
- สองพี่คิดเองอ้า อย่าได้ถามเฝ้า

(ลิลิตพระลอ)

### ตัวอย่างโคลงสี่สุภาพ ด้านการกลั่นแกล้งทางกาย

◦ บิดหยิกหยอกชวนหน้า                      ทุกวัน พี่เอ๋ย  
ทำบ่อยเจ็บใจกัน                              ย่อมบ้า  
โดนตบไม่เข้าชั้น                              ตาสว่าง เลยพี่  
ชอบชวนคนอื่นให้                              ชวนกันตัวเอง

### ตัวอย่างโคลงสี่สุภาพ ด้านการกลั่นแกล้งทางวาจา

◦ เจอกันชอบกลั่นแกล้ง                      ทุกวัน พี่เอ๋ย  
แซวบ่อยให้อายกัน                              หัวห้อง  
ชอบอ้าว่าให้ฉัน                              มุขเก่า นะพี่  
ชอบส่ง Line Add ให้                              อย่าได้ แกงกัน

### แนะนำแหล่งศึกษาเรื่องโคลงสี่สุภาพ เพิ่มเติม

ครูอุ้ม สอนวิชาภาษาไทย ชั้น ม.3 เรื่อง ฉันทลักษณ์ และลักษณะของโคลงสี่สุภาพ

<https://www.youtube.com/watch?v=RLIzgkjcKU>

[กวีวิจารณ์วรรณนา วรรณทองในวรรณคดีไทย พร้อมประวัติและคำอธิบาย ฉบับราชบัณฑิตยสถาน  
วิกิพีเดีย](#)